

DATA

ano

mês

dia

(RUBRICA)

PRETENSÃO RELATIVA A VEÍCULOS

Preencher com letras MAIÚSCULAS

- | | | |
|--|---|---|
| <input type="checkbox"/> ATRIBUIÇÃO DE MATRÍCULA | <input type="checkbox"/> SUBSTITUIÇÃO DE CERTIFICADO DE MATRÍCULA | <input type="checkbox"/> LEVANTAMENTO DE APREENSÃO |
| <input type="checkbox"/> CANCELAMENTO DE MATRÍCULA | <input type="checkbox"/> HOMOLOGAÇÃO | <input type="checkbox"/> ALTERAÇÕES DAS CARACTERÍSTICAS |
| <input type="checkbox"/> EMISSÃO DE CERTIFICADO DE MATRÍCULA | <input type="checkbox"/> CERTIDÃO | <input type="checkbox"/> INSPEÇÃO |
| <input type="checkbox"/> DUPLICADO DE CERTIFICADO DE MATRÍCULA | <input type="checkbox"/> APREENSÃO | <input type="checkbox"/> OUTRA/ MOTIVO DO PEDIDO _____ |

REQUERENTE

NOME NOME

MORADA MORADA

LOCALIDADE MORADA CÓDIGO POSTAL 0000 000 MORADA

NIF 00000000 TELEF/TELEM 912 384 266

FAX _____ E-MAIL info@legalizanahora.pt

DOCUMENTO IDENTIFICAÇÃO Nº 0000000 EMISSOR _____

VALIDADE 0000 00 00
(ANO) (MÊS) (DIA)

CÓDIGO DE ACESSO A CERTIDÃO PERMANENTE (no caso de empresas) 0000-0000-0000 e válida até 17-09-2025

DATA _____ ANO _____ MÊS _____ DIA _____ ASSINATURA _____

(NO CASO DE EMPRESAS, ASSINATURA RECONHECIDA NOTARIALMENTE ¹⁾)

(V.S.F.F)

CARACTERÍSTICAS DO VEÍCULO

Matrícula: _____ - _____ - _____ Reboque? Data _____ - _____ - _____ Marca XXXXXXXXXX

Modelo XXXXXXXXXXXX Homologação nº _____

Categoria LIGEIRO Tipo PASSAGEIROS Cor XXXXXXX

Nº quadro XXXXXXXXXX Nº de motor _____

Combustível XXXXX Nº de cilindros _____ Cilindrada XXXXXXX

Pneumáticos: Frente _____ Retaguarda _____

Pesos máximos admissíveis: Frente _____ Retaguarda _____

Rebocável Com travão Sem travão Poder de elevação _____

Tipo da caixa FECHADA C/S TETO ABRIR Comprimento máximo da caixa _____

Largura da caixa _____ Distância entre eixos _____ Peso bruto total _____

Tara _____ Portas: nº total X Direita X Esquerda X Retaguarda _____ Lotação X

Matrícula anterior XXXXXX Data XXXX - XX - XX País de origem XXXXXXX

Anotações especiais _____

CERTIFICAÇÃO DO REPRESENTANTE OFICIAL DA MARCA

1 - O modelo do veículo ESTÁ NÃO ESTÁ aprovado em Portugal
(Riscar o que não interessa. Em caso afirmativo, preencher o ponto 2)

2 - Certifica-se que ao veículo com as características acima indicadas corresponde a homologação nº _____ (ASSINATURA AUTENTICADA)

INSPEÇÃO

Certifica-se que o veículo possui as características técnicas acima indicadas e que se encontra em condições de circular em segurança

Data da inspeção _____ ano _____ mês _____ dia _____ (ASSINATURA)

Nº da licença do/a inspetor/a _____

Assinalar com um x o modelo que mais se aproxima da realidade. Se necessário acrescentar eixos, alterar a caixa e outros dispositivos, cobertura, etc. Se achar melhor faça outro desenho no espaço em branco. (Não é necessário desenho rigoroso.)

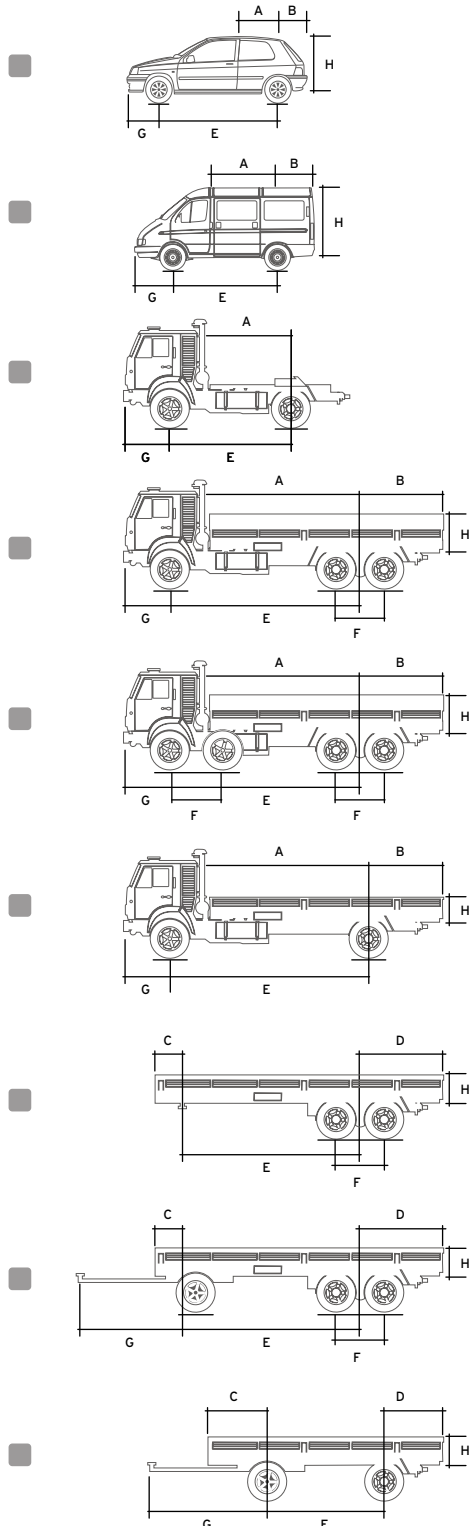

(Outro modelo)

Projeção da caixa
(Dimensões exteriores)

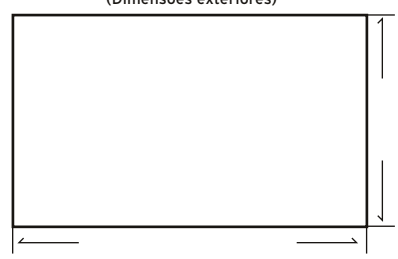

INFORMAÇÃO TÉCNICA

Transcrição completa da chapa, de características, do construtor fabricante e outras informações que considere úteis, tais como as características alteradas.

Tipo de montagem de pneumático:
 Frente _____ Meio _____ Retaguarda _____

DISTÂNCIAS

NOTA: O incorreto ou incompleto preenchimento pode obrigar a convocatória para inspeção do IMT.

Entre o último ponto carroçável atrás da cabina e o ponto médio dos eixos traseiros, exceto para veículos de passageiros _____ A _____ mm

Dos eixos de trás à retaguarda _____ B _____ mm

Da frente ao centro de apoio, só para semi-reboques _____ C _____ mm

Entre a frente e o ponto médio do primeiro eixo, só para reboques _____ C _____ mm

Entre o ponto médio dos eixos de trás e retaguarda _____ D _____ mm

Entre os eixos ou entre os eixos e o apoio _____ E _____ mm

Entre os eixos consecutivos _____ F _____ mm

Entre o eixo da frente e a frente do veículo _____ G _____ mm

Altura da caixa _____ H _____ mm

Largura máxima do veículo _____ mm

IMT - pareceres e cálculos

RECONHECIMENTO NOTARIAL

¹ ESTÃO ISENTOS/AS do reconhecimento o(s)/a(s) requerente(s) que beneficiem da isenção dada pelo Serviço recetor ou que exibam certidão do Registo Comercial devidamente atualizada e o(s) respetivo(s) bilhete(s) de identidade ou cartão(ões) do cidadão.